

## Pour montages spécifiques



● **Mini bride à serrage par excentrique** permettant d'obtenir des montages de très faible encombrement. L'excentrique assure un serrage précis, rapide et puissant (4000 N).

Avec une hauteur inférieure à 6 mm et une largeur de 20 mm, les crampons plaqueurs libèrent un maximum de place pour le dégagement des outils.

Crampons de serrage en acier à ressort, excentrique et vis spéciales en acier traité.

## Mini-Clamp

- Très faible encombrement
- Bridage ultra-rapide par excentrique
- Plaquage de la pièce
- Adaptable pour pièces cylindriques

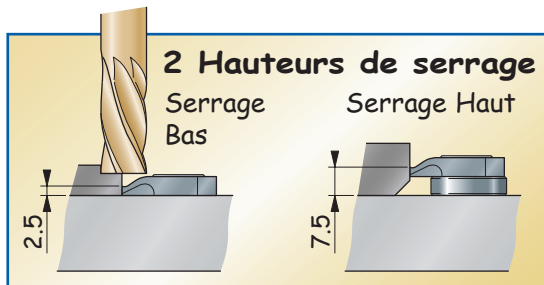

## Éléments de serrage

### Crampons plaqueurs à excentrique

	Réf.
① Crampon plaqueur à fourreau hauteur de bridage 2,5 mm	25-210
② Crampon plaqueur à fourreau haut hauteur de bridage 7,5 mm	25-215
Clé de serrage	25-980

6 pans de 4 mm en Té *vendue séparément*

**400 kg**  
4000 Newton

Les **Crampons plaqueurs** pivotent autour d'un axe **excentrique** qui effectue le serrage (à droite ou à gauche). Les crampons peuvent brider dans toutes les directions.

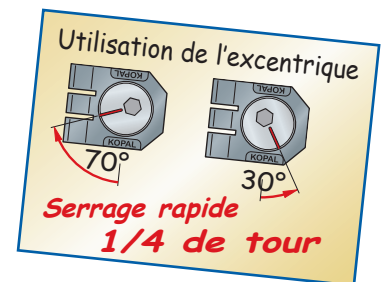

Le crampon de serrage positionne la pièce à brider en appui sur la butée et la plaque sur sa face de référence. Pour que la pièce soit parfaitement plaquée, il est impératif d'utiliser les butées Mini clamp.

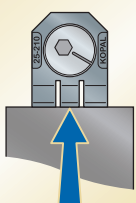

**Crampon** : 1 seul appui rigide permet de bien appuyer la pièce sur les butées.

Puissance de serrage : **4000 Newton**  
Couple de serrage : 9 N.m  
**Course de l'excentrique : 1,2 mm**

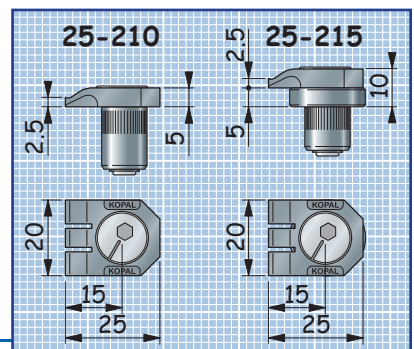
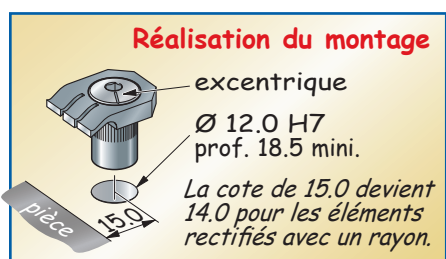

## Butées fixes

- |   | Réf.   |
|---|--------|
| 1 Butée simple<br>(hauteur de bridage 2,5 mm)       | 25-105 |
| 2 Double butée<br>(hauteur de bridage 2,5 mm)       | 25-110 |
| 3 Butée haute<br>(hauteur de bridage 7,5 mm)        | 25-115 |
| 4 Double butée haute<br>(hauteur de bridage 7,5 mm) | 25-120 |

## Butées de plaquage

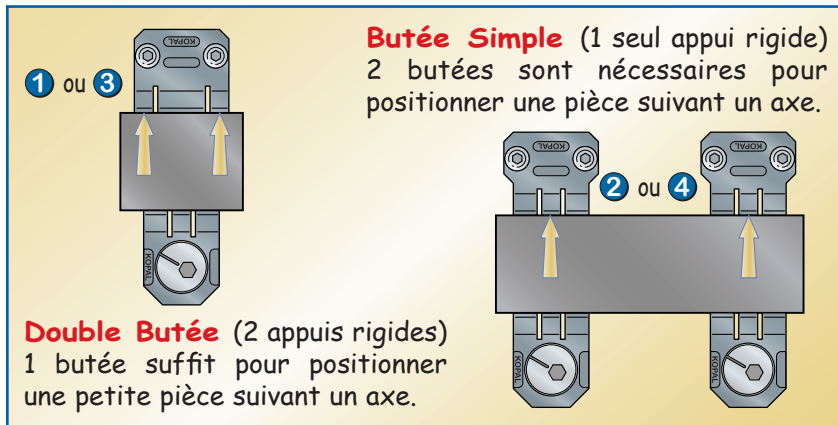

Les **Butées fixes** rectifiées, sont fixées avec des vis spéciales assurant un montage de grande précision et un **parfait repositionnement**.

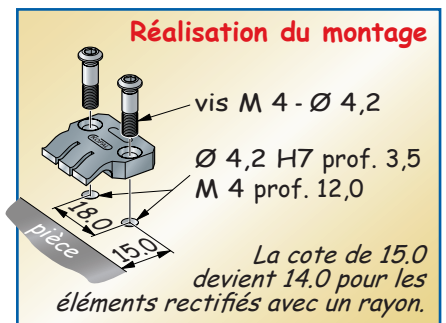
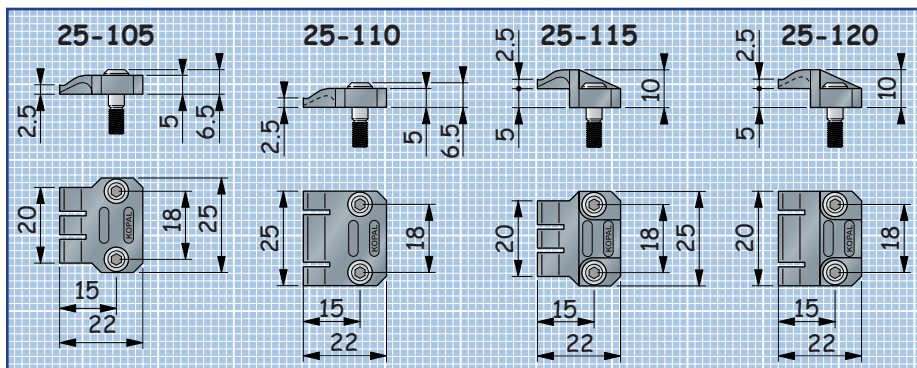

## Butées orientables

- |   | Réf.   |
|---|--------|
| 5 Butée orientable<br>(hauteur de bridage 2,5 mm)       | 25-125 |
| 6 Butée orientable haute<br>(hauteur de bridage 7,5 mm) | 25-130 |

